

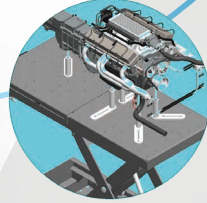

# WS LIFTER 1.4T REMOTE CONTROL

**NEU**

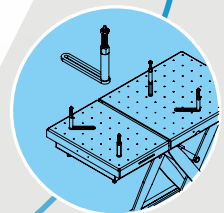
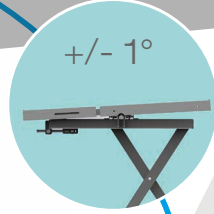

**Mobiler Hubtisch für  
 E-Fahrzeug-Batterien,  
 Motoren und Getriebe.**

WS Lifter 1.4T RC kpl.  
 pneum.-hydraulisch  
 Art.-Nr. N851025-NV

\*\*360° Lenkrollen (2x) können bei Bedarf für Geradeauslauf blockiert werden.

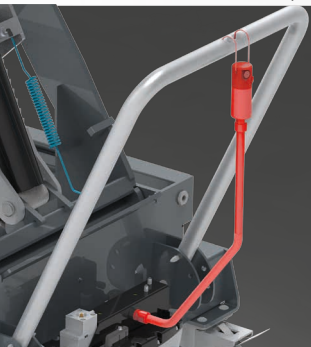

**RC Fernbedienung**

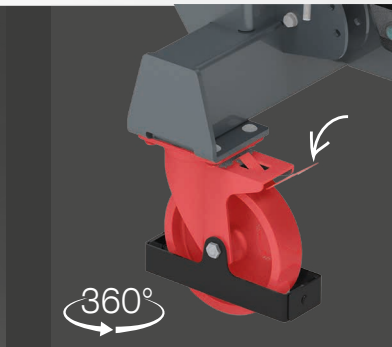

**Lenkrollen blockierbar\*\***

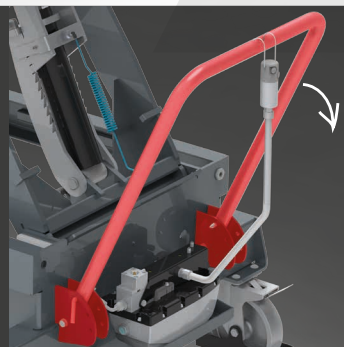

**3-stufiger Handgriff**

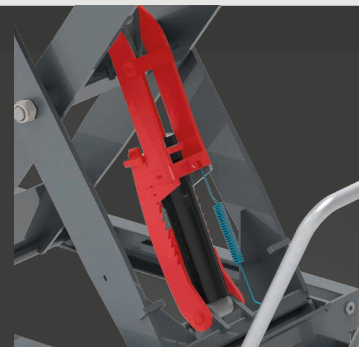

**mech. Fallsicherung**



**NEU**

# WS LIFTER 1.4T REMOTE CONTROL

## Vorteile

- Hubkraft 1,4 Tonnen max.
- mechanischer **Fallsicherung**
- Hubhöhe 1,8 m max.
- einstellbarer **3-stufiger Handgriff**
- Neigung Längsachse +/- 1°
- Neigung Querachse +/- 4,5°
- ausziehbare Auflagefläche 1830-2130 mm
- Bedienungseinheit **Remote Control**
- Antrieb pneumatisch-hydraulisch
- 2x 360°- Rollen blockierbar\*\*
- 2x 360°- Rollen mit Feststellbremse

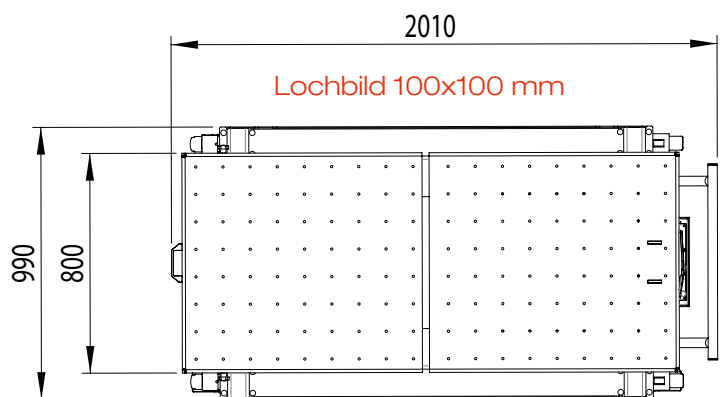

## Tech. Daten

		<b>MIN</b> 	<b>MAX</b> 		POWER SUPPLY			
201 cm 6' 7"	99 cm 3' 3"	80 cm 2' 7"	180 cm 6'	1.400 kg 3.080 lbs	AIR	600 kg 1320 lbs	200x100x80 cm 6.5'x3'3"x32"	UNE-EN 1570-1:2012+A1

## JIGS Adapter Kit\* Traglast 600 kg max.



7-teiliges Adapter Kit mit Verlängerungsbits für unterschiedliche Motoren und Getriebe Höheneinstellungen. Service und Wartungsarbeiten können damit prozesssicher durchgeführt werden.  
Art.-Nr. 851026NV



\* bei Verwendung müssen die entsprechenden OEM Werkstatt Vorgaben/Reparaturrichtlinien eingehalten werden.